

Allmänt:

SC Profi K är ett patenterat skyddsgasverktyg, speciellt framtaget för svetsning av flänsar, kopplingar och korta rördelar. Konstruktionen, med en robust flänskona samt det unika 3-läppers tätningssystemet med gasfördelnings-skiva i sintermetall, möjliggör optimal svetskvalitet. Enligt många användare, marknadens bästa verktyg; enkelt och smidigt att använda för rör med innerdiameter från 13 till 215 mm (270 mm).

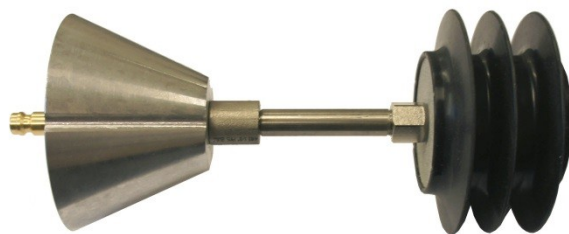

Fördelar med SC Profi K:

- Låg spoltid; endast 1,5 min vid gasflöde på 10% av rörets innerdiameter
- Skyddsgas- & arbetstidbesparande => låga svetskostnader
- Skyddsgasfördelaren säkrar effektiv skyddsgastäckning
- Tredubbla tätningsskivor i UV-beständig silikongummi; värmebeständigt till +340°C
- Passar för TIG, MIG/MAG & Plasma-svetsning
- Fixerar sig självt mot svetsobjektet

Beskrivning:

Verktyget består av en flänskona av aluminium med honkoppling för anslutning av skyddsgasslang, en mellandel samt en 3-läppers tätningsskiva med gasutblås via en stor sintermetallplatta.

Funktion:

SC Profi K's unika konstruktion, med en sintermetallplatta som finfördelar skyddsgasen, ger ett laminärt flöde med minimalt med turbulens. Skyddsgasen pressar effektivt ut syret genom kanaler på flänskonans yta. Verktyget fixerar sig självt mot svetsobjektet med hjälp av en smart fjäderförspänning. Spoltiden är endast 1,5 minuter, varpå man svetsar med garanterad kvalitet (< 50 ppm O₂).

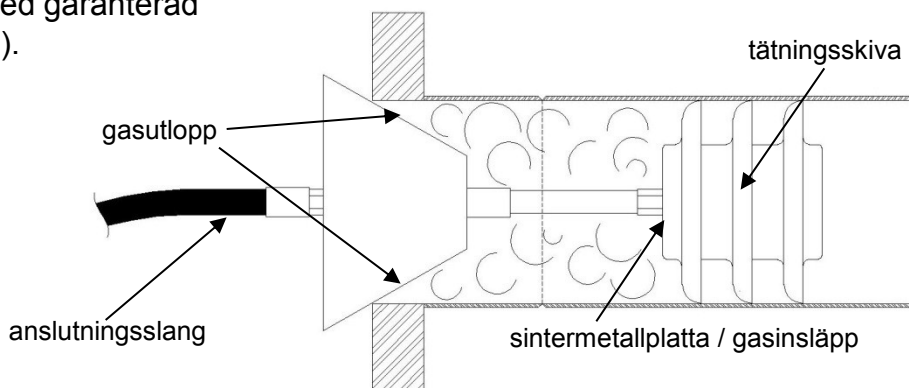

Skyddsgasverktyg SC Profi K®

SC-Profi K, komplett skyddsgasverktyg med flänskona



I.D. rör mm	Beskrivning	Gasflöde l/min.	Spoltid min.	Best.nr.
13-16	SC Profi K Ø17 mm med flänskona	2	1,5	31-SCPFK017
16-20	SC Profi K Ø21 mm med flänskona	2	1,5	31-SCPFK021
18-23	SC Profi K Ø24 mm med flänskona	3	1,5	31-SCPFK024
23-29	SC Profi K Ø30 mm med flänskona	3	1,5	31-SCPFK030
29-38	SC Profi K Ø39 mm med flänskona	4	1,5	31-SCPFK039
36-43	SC Profi K Ø45 mm med flänskona	5	1,5	31-SCPFK045
42-53	SC Profi K Ø57 mm med flänskona och 40 mm förbindelserör	6	1,5	31-SCPFK057
45-58	SC Profi K Ø60 mm med flänskona och 40 mm förbindelserör	6	1,5	31-SCPFK060
55-67	SC Profi K Ø70 mm med flänskona och 40 mm förbindelserör	7	1,5	31-SCPFK070
68-80	SC Profi K Ø82 mm med flänskona och 100 mm förbindelserör	8	1,5	31-SCPFK082
79-92	SC Profi K Ø95 mm med flänskona och 100 mm förbindelserör	9	1,5	31-SCPFK095
98-114	SC Profi K Ø117 mm med flänskona och 100 mm förbindelserör	12	1,5	31-SCPFK117
120-136	SC Profi K Ø145 mm med flänskona och 150 mm förbindelserör	14	1,5	31-SCPFK145
150-168	SC Profi K Ø176 mm med flänskona och 150 mm förbindelserör	17	1,5	31-SCPFK176
155-170	SC Profi K Ø182 mm med flänskona och 150 mm förbindelserör	17	1,5	31-SCPFK182
190-205	SC Profi K Ø220 mm med flänskona och 150 mm förbindelserör	22	1,5	31-SCPFK220
195-215	SC Profi K Ø231 mm med flänskona och 150 mm förbindelserör	23	1,5	31-SCPFK231

SC-Profi K, tillbehör

Bild	Beskrivning	Best.nr.
1	Förbindelserör SS, 40 mm	31-SC-FF040SS
1	Förbindelserör SS, 60 mm	31-SC-FF060SS
1	Förbindelserör SS, 100 mm	31-SC-FF100SS
1	Förbindelserör SS, 150 mm	31-SC-FF150SS
2	Unionskoppling, 1/8"	31-SC-SKH06
3	Argonslang m. kopplingar, 10 meter	31-MAS10
4	Honkoppling m. backventil, 1/4" slangansl.	31-HOK-BV

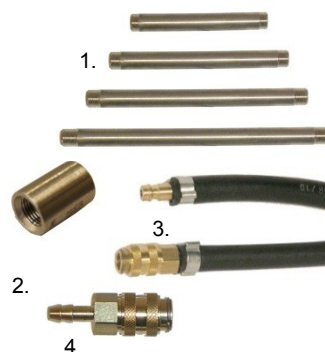

SC-Profi K, komplett sats

Bild	Beskrivning	Best.nr.
5	SC-Profi K, komplett sats i väska (24-176 mm)	31-SCFKV

